

BẢN ĐỒ ĐỊNH HƯỚNG PHÁT TRIỂN HỆ THỐNG GIAO THÔNG

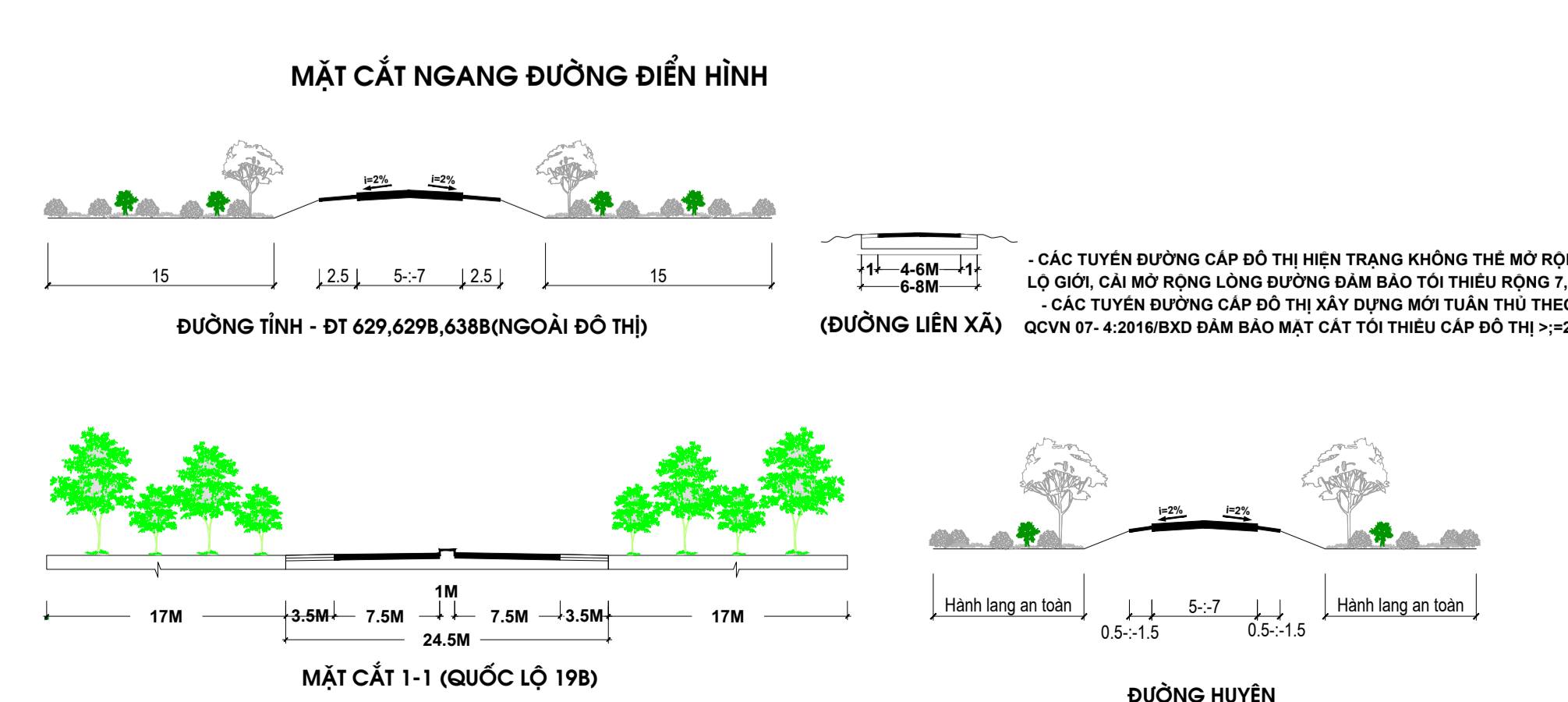
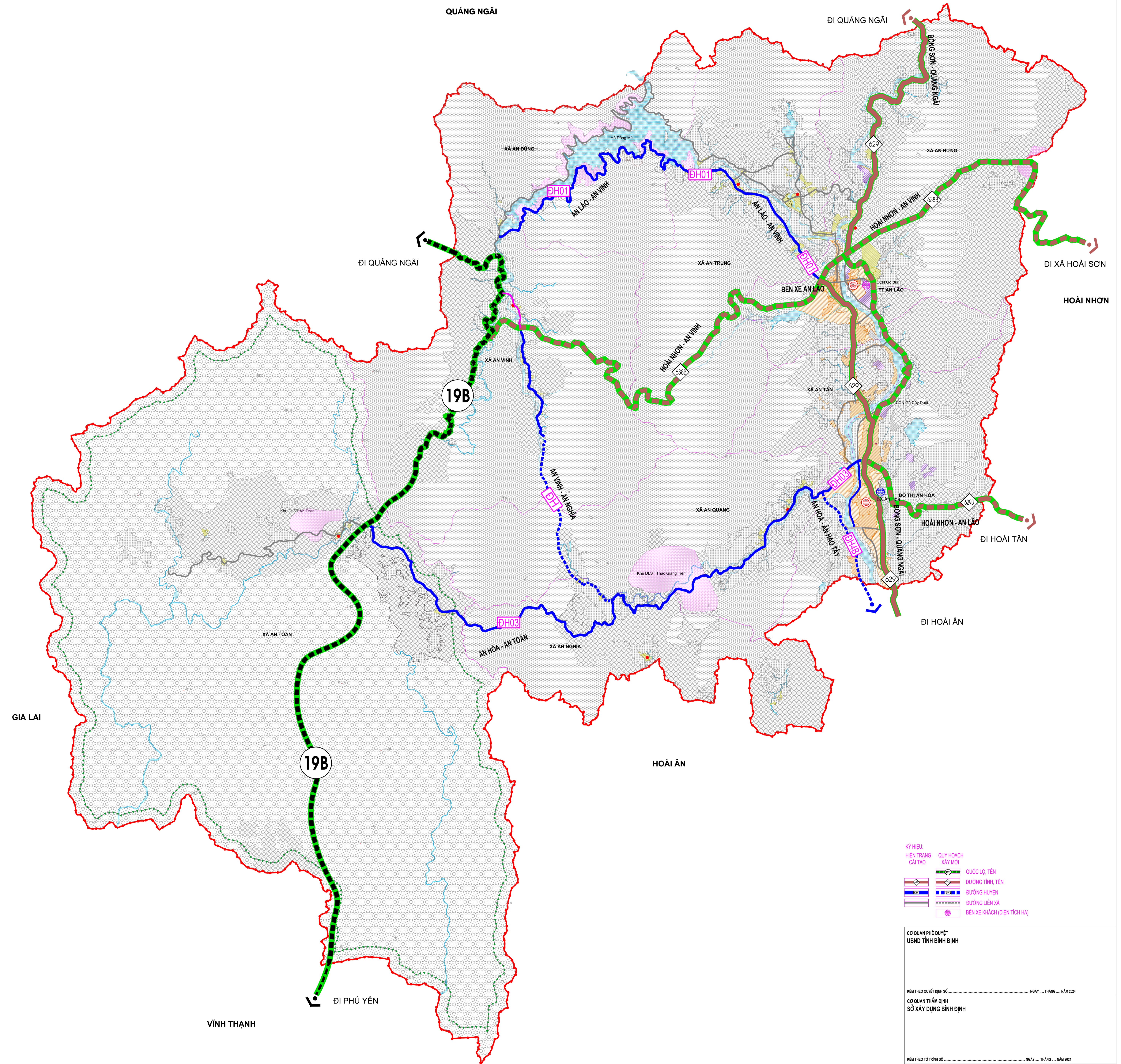
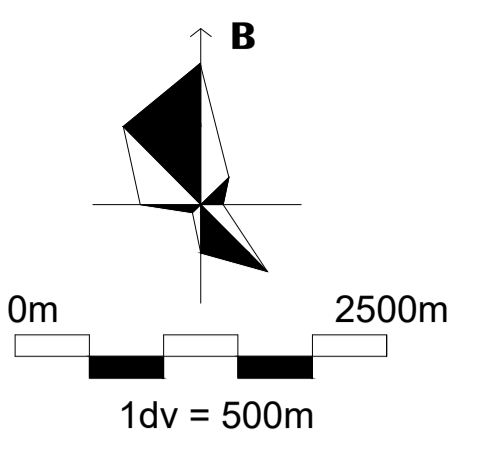

KÝ HIỆU: HIỆN TRẠNG CÁI TẠO	QUY HOẠCH XÂY MỚI	QUỐC LỘ, TÊN
ĐƯỜNG TỈNH, TÊN	ĐƯỜNG HUYỆN	ĐƯỜNG LIÊN XÃ
BÊN XE KHÁCH (DIỆN TÍCH HA)		

CƠ QUAN PHÉ DUYỆT:
UBND TỈNH BÌNH ĐỊNH

CƠ QUAN THẨM ĐỊNH:
SỞ XÂY DỰNG BÌNH ĐỊNH

CƠ QUAN TỔ CHỨC LẬP QUY HOẠCH:
UBND HUYỆN AN LÃO

CÔNG TRÌNH:
QUY HOẠCH XÂY DỰNG VÙNG HUYỆN AN LÃO ĐẾN NĂM 2035 VÀ TẦM NHÌN ĐẾN NĂM 2050

TÊN BẢN VẼ:
BẢN ĐỒ ĐỊNH HƯỚNG PHÁT TRIỂN HỆ THỐNG GIAO THÔNG

BẢN VẼ: QH 06 **GHÉP:** 1A0 **TỶ LỆ:** 1:10000 **NGÀY:** .../.../2024

THIẾT KẾ: KS. NGUYỄN NGỌC QUÝ

CHỦ TRÌ: KS. NGUYỄN NGỌC QUÝ

CHỦ NHIỆM ĐỒ ÁN: THS. KTS. NGUYỄN CHÍ HÙNG

Q. L. KỸ THUẬT: THS. KTS. PHAN TRỌNG TUỆ

CÔNG TY CỔ PHẦN QUY HOẠCH VÀ PHÁT TRIỂN ĐÔ THỊ VIỆT NAM
SỐ 8 PHỐ KIM HOA, PHƯỜNG PHƯƠNG LIÊN, QUẬN ĐỐNG ĐA - HÀ NỘI
ĐT: (+84.4) 62752719 FAX: (+84.4) 62752719 EMAIL: PUD0888@GMAIL.COM

GIÁM ĐỐC:
NGUYỄN NGỌC XUÂN QUỲNH